

**WULI**



**物理農業機械股份有限公司**

WULI AGRICULTURE MACHINE CO., LTD.

動力噴霧機、高壓洗淨機、專業設計製造

**HIGH PRESSURE CLEANER**

**OPERATION MANUAL**

**高壓洗淨機操作手冊**

**MODEL**

**WH-1711M**

**WH-2112M**

**WH-2512M**

**WH-2615M**

**WH-2915M**

**WH-3021M**

**WH-3517M**

**WH-4016M**

感謝您購買物理產品，使用前請詳閱本說明。

Thank you for choosing our product.

Please read the operation manual before use.

# 請詳閱警告標示

每台機器均有貼上警告標示，請詳閱並遵守之，以確保您的安全。



## 危險

在沒有接地線的情況下使用本機是有可能會造成重大事故  
最安全的做法是先關掉電源後，再把電源拔起。  
請勿用濕手觸碰機器，以免觸電。



## 警告

運轉時如使用電壓低於規定電壓會引起馬達燒損與啟動不良。  
在使用延長線時，電壓會因此下降，請多加注意。  
在運轉中嚴禁打開蓋子；運轉的部分禁止碰觸以免受傷。



## 注意

請仔細閱讀使用說明書後正確的作業。  
請確認安全裝置的作動，作動不良時有可能會發生危險。  
作業時，請著保護衣、安全眼鏡、手套、塑膠鞋。  
噴槍絕對禁止對人或動物。  
除移動外，請固定本機器，以免滑動。  
請勿直接噴射本機，以避免短路、漏電的情形發生。  
使用後請把高壓管及噴槍的水去除。  
在離開本機時，請先把電源關掉。  
高壓管損傷或是折到時請勿繼續使用。



請特別注意以上所述的事項，以確保您的安全。

## 電源裝配的注意事項



請務必使用規定電壓的電源，若要延長，請使用5.5mm<sup>2</sup>電源線。



使用到錯誤電壓的電源，會導致機器的故障、火災或者漏電。



請注意接地線的使用，以避免發生重大事故。



Please use the adequate power outlet, and use the extension cord size do not exceed 5.5mm<sup>2</sup>.



It may cause the fire or personal injuries if the voltage does not match the voltage specified on machine.



Please use the ground-fault circuit-interrupter(GFCI).

WH-2615MS  
WH-2915M

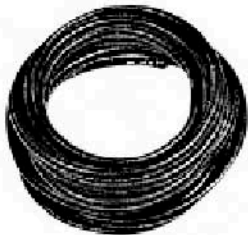

高壓管  
High pressure hose

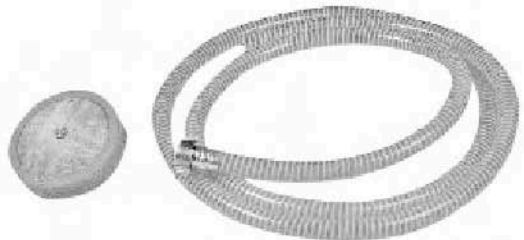

吸水管與過濾網 Suction hose with filter

WH-2519M  
WH-3021M  
WH-4016M

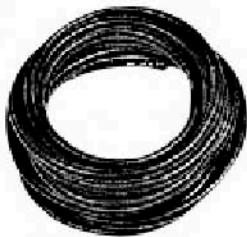

高壓管  
High pressure hose

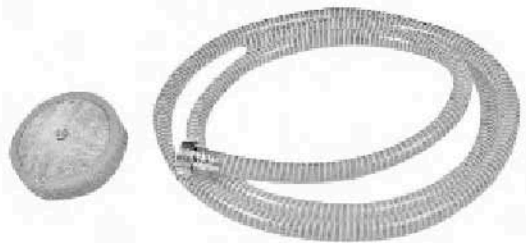

吸水管與過濾網  
Suction hose with filter

WH-1711M  
WH-2112M  
WH-2512M  
WH-1815M

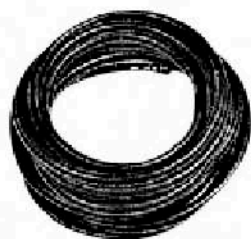
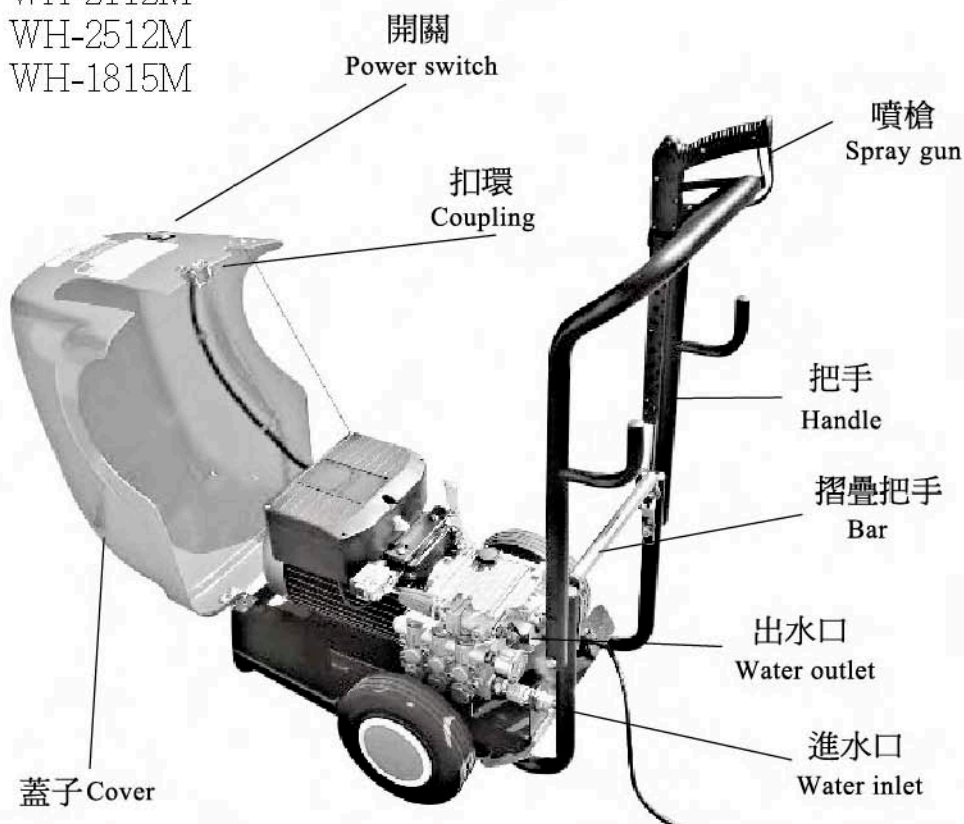

高壓管  
High pressure hose

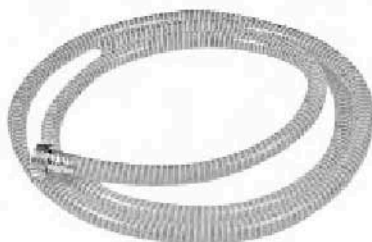

吸水管與過濾網  
Suction hose with filter

水龍頭進水

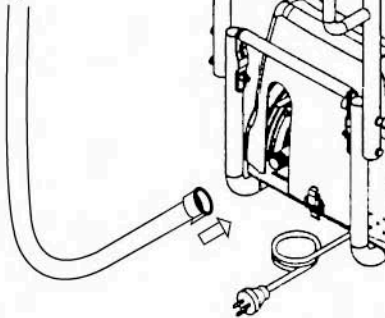

水塔進水

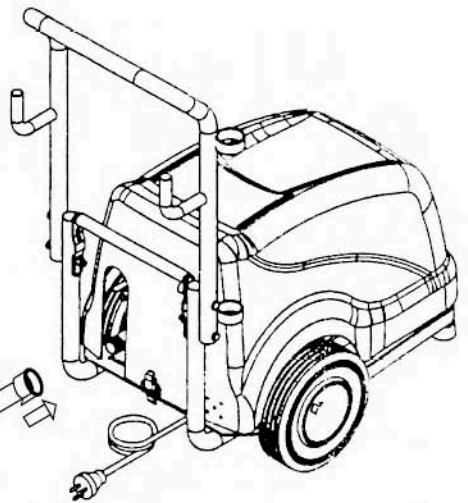
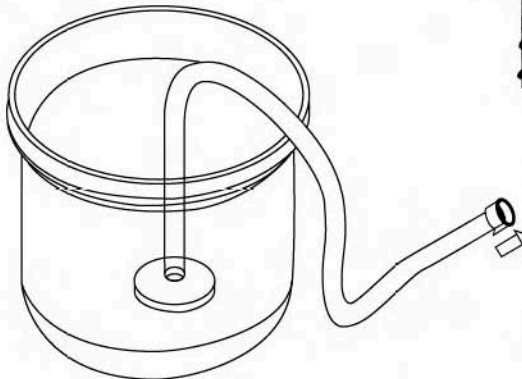

吸水管



過濾網



# 使用說明

## 一、操作說明

1. 檢查幫浦與馬達的每個扣件，是否很穩固的鎖緊於架上。
2. 將吸水管接於幫浦進水口鎖緊，並將高壓管接於出水口。
3. 將吸水管(網)放入蓄水槽內，保持水管暢通。
4. 檢查馬達電源是否配接正確電壓。
5. 初次啟動幫浦後，請到出水順暢後停止幫浦。
6. 將噴槍接於高壓管後啟動幫浦，打開噴槍並調整所需壓力。
7. 使用完時，請先關閉馬達再關閉噴槍，以避免產生蓄壓。

## 二、幫浦的潤滑

1. 初次使用50小時應更換機油，以後每使用300小時應更換一次。
2. 更換機油時，請旋開洩油螺絲排出使用過之機油。
3. 將洩油螺絲鎖緊後，打開加油蓋注入#30~#40之清潔機油，機油應保持在油鏡2/3的位置。

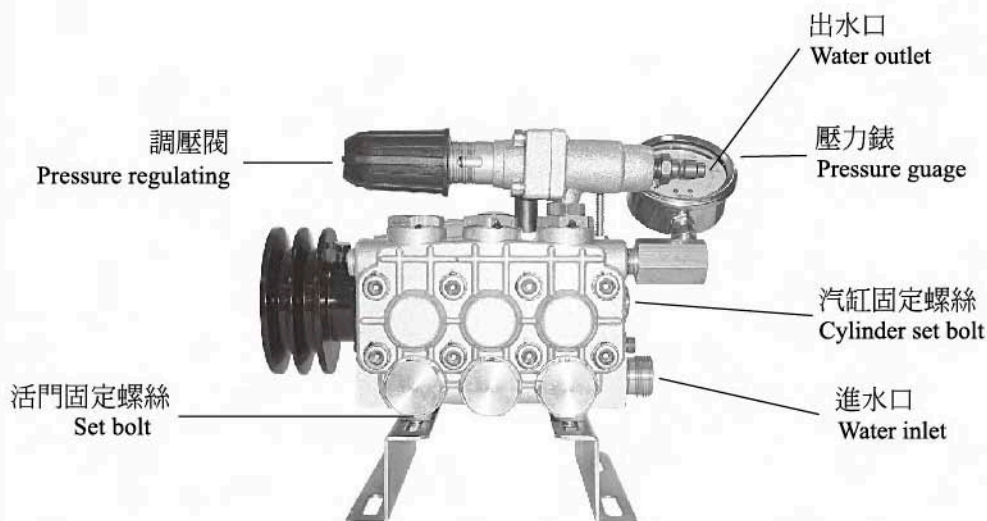

# 使用說明

## 三、特別注意事項

1. 使用自來水作為幫浦的水源。
2. 馬達電源線請勿超過10公尺，若超過10公尺，請加大電源線。
3. 確實的更換機油以保持幫浦的潤滑，降低機械損耗。
4. 幫浦與吸水網之高度差(揚程)請勿超過1.3公尺。
5. 水溫請勿超過攝氏60度。
6. 若使用的水源中加入藥劑、肥皂或其他物質，請在使用完畢後以清水沖洗幫浦內部1分鐘，以延長幫浦的使用壽命。
7. 幫浦的轉速/壓力不得超出建議轉速/壓力的最高值。
8. 請確定馬達的動力可以配合幫浦。
9. 請將高壓洗淨機放置於乾燥的地方，以避免電線短路造成危險。



## 簡易的故障排除

以下提供簡易的故障排除方式，若有任何問題，請您向當地之經銷商洽詢，同時記得提供您所購買的機器型號與製造編號。

故障的現象	原因	解決方式
無法啓動馬達	<ul style="list-style-type: none"> <li>◎ 沒有接上電源</li> <li>◎ 電壓過低</li> <li>◎ 天氣太冷，馬達凍結</li> </ul>	<ul style="list-style-type: none"> <li>◎ 確認是否有接上電源</li> <li>◎ 檢查電壓，起動後量測需符合規定的電壓</li> <li>◎ 檢查延長線是否過長</li> <li>◎ 等待馬達回暖，或洽經銷商</li> </ul>
運轉聲音異常	<ul style="list-style-type: none"> <li>◎ 電源有問題</li> <li>◎ 幫浦中有空氣</li> <li>◎ 吸水量不足(失水)</li> </ul>	<ul style="list-style-type: none"> <li>◎ 檢查電壓(220/380V)</li> <li>◎ 拔掉噴槍，待出水正常後再接上</li> <li>◎ 檢查吸水管是否有細縫，或者扭曲進氣</li> <li>◎ 清潔吸水管過濾網</li> </ul>
運轉中馬達異常停止	<ul style="list-style-type: none"> <li>◎ 馬達過熱</li> <li>◎ 跳脫開關跳脫</li> </ul>	<ul style="list-style-type: none"> <li>◎ 檢查電壓</li> <li>◎ 等待溫度下降</li> <li>◎ 檢查延長線</li> <li>◎ 調降壓力</li> </ul>
無法吸水/出水	<ul style="list-style-type: none"> <li>◎ 高壓管或者幫浦內部損壞</li> <li>◎ 噴嘴阻塞</li> </ul>	<ul style="list-style-type: none"> <li>◎ 拔掉高壓管，檢查是否可以運轉</li> <li>◎ 清潔幫浦內部</li> <li>◎ 送回經銷商保養</li> </ul>
壓力不足	<ul style="list-style-type: none"> <li>◎ 壓力閥磨損</li> <li>◎ 調壓弁損壞</li> </ul>	<ul style="list-style-type: none"> <li>◎ 更換零件</li> <li>◎ 送回經銷商更換</li> </ul>

# 故障的診斷與排除

## 一、無法吸水及壓力不穩

1. 檢查吸水管接頭與墊片是否密接  
過濾網是否阻塞或浮出水面。

2. 打開噴槍或三通開關，以排出多  
餘的空氣。

3. 移開活門固定螺絲，檢查活門總  
成是否確實固定連結，出水有無  
阻塞。(1)

(1)

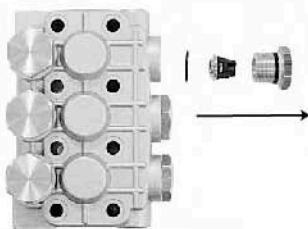

(2)



## 二、壓力不足

1. 注意調壓閥是否調整至所需的工作  
壓力。

2. 檢查是否因馬力不足或傳動不良  
導致幫浦轉速不足。

3. 檢查噴槍與噴嘴是否損壞。

4. 若迴水量太大，請打開自動洩壓  
總成，檢查是否因閥座及壓力閥  
磨損造成。

5. 移開汽缸固定螺絲 (2)，檢查  
a. 防水油封套/調整環總成  
b. U型防水圈/V迫緊  
c. 柱塞

6. 依序將新的零件放入。(4)

7. 將汽缸固定螺絲依序鎖緊。(5)

(3)

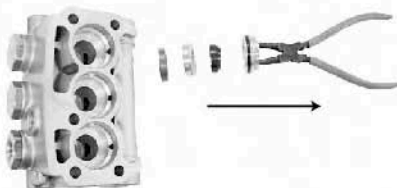

(4)

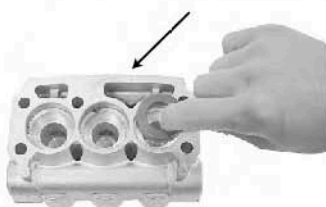

(5)

